

仕 様	
型 式	FB - 28
燃 焼 油	灯油・A重油
燃 焼 量	12 ~ 30 L/H
装着ノズル	5.5G / 60° SS G/H
電 源	AC200V - 3
制 御 方 式	ON - OFF制御
本体塗装色	ハンマードグレー (# 19827)

付属部品		
オイルストレーナー	OF- 75SC	1個
シームレスホース	1 / 4 x 1m	1本
短管	1 / 4 x 75L	1本
ノズルレンチ	M19	1本
2パイプネジ	M5 x 10皿ビス	1個
バーナー取説	標準	1部

NO	名 称	仕 様	備 考
1	ドラフトチューブ	127	STKM
2	エア抜きバルブ		
3	オイルポンプ	GFY - V3	
4	オイル電磁弁	SV - 201	
5	圧力計	3.5MPa	同梱部品
6	エアシャッター		
7	本体		AC2B
8	フレームアイ	P1465C \triangle/\triangle	
9	制御盤	1A	
10	点火トランス	二次側 10kV	
11	バーナーモーター	400W - 2P - 3	
	ファン	180 x 65 Hi	

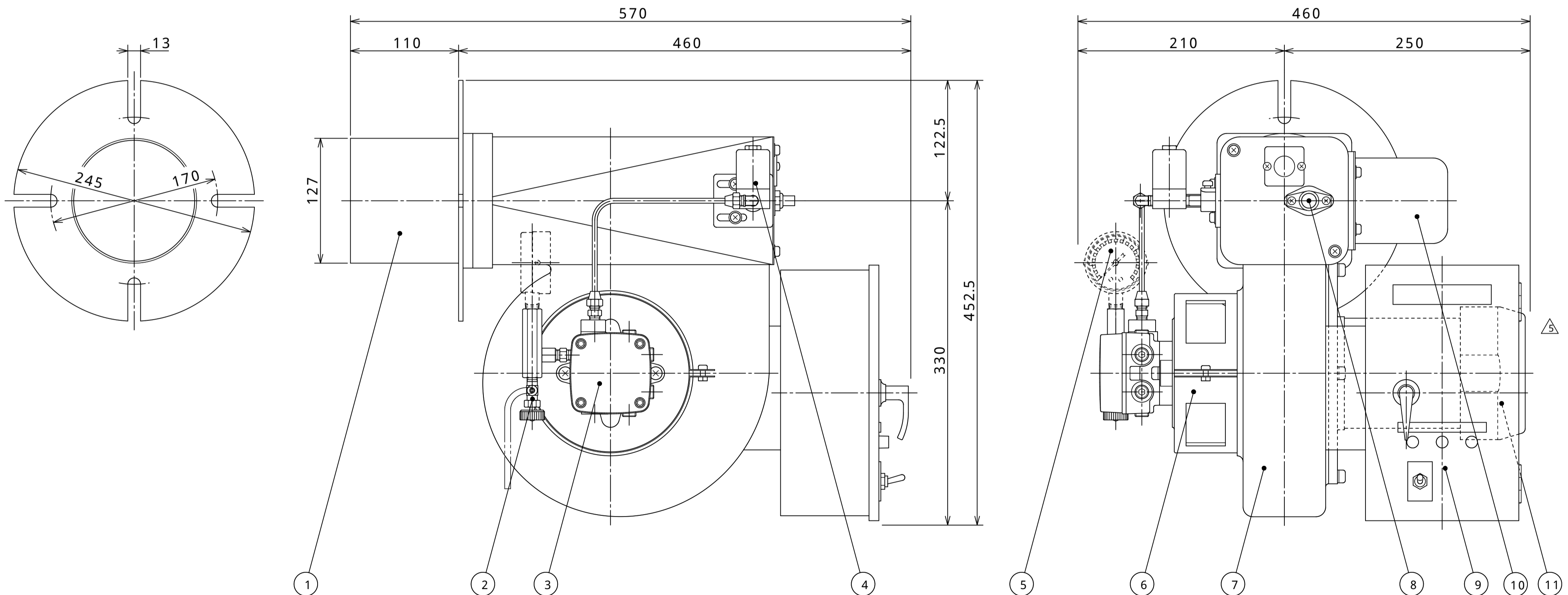

承認										
武山										
検図	\triangle	23	8	3	モーターメーカー 三菱電機 草津電機に変更	松永	山北	大野	備考	
山北	\triangle	13	1	10	P1465 - 01 P1465Cに変更	堀	山北	大野		
製図	\triangle	07	9	26	CKB - 40C P1465 - 01に変更	森	山北	後藤		
宮本	符	年	月	日	訂 正 内 容	係	検	承		
										H10年 12月 4日 客先 汎用
										第 三 角 法 名称 FB - 28 外観図
										尺 度 1 / 3 図番 XX034
										\triangle 5